

## HERSCHEL FLORIDA 2000 Watts Vrijstaande infrarood terrasverwarmer

### INSTALLATIE- EN GEBRUIKERSHANDLEIDING



#### TECHNISCHE INFORMATIE:

<b>Nominaal vermogen:</b>	2000W bij 220-240V
<b>Verwarmingselement:</b>	carbonlamp met warme gloed en lange levensduur
<b>Dimensies:</b>	Ø 50 x 25 x 207,5 cm
<b>Montagepositie:</b>	staand
<b>Opwarmtijd:</b>	5 - 10 seconden
<b>Nuttig golflengtebereik:</b>	2 - 5µm
<b>Gewicht:</b>	10,5kg
<b>Garantie:</b>	2 jaar (exclusief lamp)
<b>Beschermingsklasse:</b>	IP44

#### ELEKTRISCHE TOESTELLEN:



Afgedankte elektrische toestellen horen niet bij het huisvuil. Recycle a.u.b. waar faciliteiten aanwezig zijn.

#### BELANGRIJKE MEDEDELING VOOR DE KOPER:

Voordat u het product gaat gebruiken, moet u de geschiktheid van het product voor het beoogde gebruik bepalen. HERSCHEL INFRARED LTD wijst uitdrukkelijk de impliciete garanties en voorwaarden van verkoopbaarheid en geschiktheid voor een bepaald doel af. HERSCHEL INFRARED LTD is in geen geval op basis van enige juridische grondslag, inclusief maar niet beperkt tot contractuele of strikte aansprakelijkheid, verantwoordelijk voor enige directe-, indirecte-, speciale-, incidentele- of gevolgschade door het gebruik van het product.



Het product voldoet aan de essentiële vereisten van Europese veiligheidsnormen volgens laagspanningsdirectieve 2014/35/EC. Vertaling van originele handleiding voor FLORIDA 2000 geproduceerd vanaf 12/2019.

# BELANGRIJKE VEILIGHEIDSMATREGELEN

## LEES DEZE INSTRUCTIES ZORGVULDIG EN BEWAAR VOOR TOEKOMSTIGE REFERENTIE.

Het niet naleven van deze instructies maakt de garantie ongeldig. Er kan geen aansprakelijkheid worden aanvaard voor enige schade veroorzaakt door het niet naleven van deze instructies of door ongeschikt gebruik of verkeerde behandeling.

Dit toestel kan een bron van mogelijke schokken zijn.

Demonteer niet. Geen door de gebruiker te onderhouden onderdelen binnenin.

Bron van mogelijke ontsteking.

## **WAARSCHUWING**

### OM RISICO OP BRAND, ELEKTRISCHE SCHOK OF LETSEL TE VERMINDEREN:

1. Haal het toestel uit zijn verpakking en controleer voor installatie en gebruik of het zich in goede staat bevindt.
2. Laat kinderen NIET met plastic zakken of andere delen van de verpakking spelen.
3. **VOORZICHTIG:** risico op elektrische schokken
  - a. Dit apparaat moet tijdens installatie- of serviceactiviteiten en bij vervanging worden losgekoppeld van de stroombron.
  - b. Gebruik deze heater NIET in de directe omgeving van een bad, douche, zwem- of spabad, waar het toestel in een bak vol water zou kunnen vallen.
  - c. Schakelaars en andere regelingen mogen zich niet binnen het bereik van een persoon in een bad, zwembad, spabad of douche bevinden.
  - d. Raak deze heater of bijhorende regeling NIET met natte handen aan.
  - e. Laat voedingskabels NIET in water of andere vloeistoffen onderdompelen.
  - f. Probeer NIET de heater te openen of herstellen. Onderhoud mag enkel door gekwalificeerde personen uitgevoerd worden.
4. Dek de verwarming onder alle omstandigheden NIET af om oververhitting en mogelijk brandgevaar te voorkomen. Indien de heater tijdens werking per ongeluk bedekt wordt, zet hem dan onmiddellijk uit en verwijder vreemde voorwerpen die de heater bedekken of in de rooster vastzitten.
5. Het toestel dient met een minimale afstand van 300 mm ( 12" ) tot de bovenkant en zijkanten van de heater geïnstalleerd te worden.
6. Raak de verwarming NIET aan tijdens gebruik. Delen van de heater kunnen tijdens gebruik tot boven 200°C / 392°F warm worden. Contact met de heater tijdens gebruik kan ernstige brandwonden veroorzaken. Raak het toestel niet tijdens of 10 minuten na gebruik aan.
7. Gebruik de verwarming NIET als het netsnoer beschadigd is. Deze moet worden vervangen door de fabrikant, zijn distributeur of vergelijkbare gekwalificeerde personen om gevaar te voorkomen.
8. Gebruik de heater NIET om materialen te ontsteken. Gebruik NIET op locaties die benzine, brandbare vloeistoffen of andere vluchtige stoffen bevatten.
9. Installeer deze heater NIET in de nabijheid van of gericht naar ontvlambare voorwerpen binnen 1 meter of waar gordijnen, handdoeken of andere brandbare items naar de heater geblazen kunnen worden.
10. Deze verwarming mag alleen worden gebruikt voor het verwarmen van mensen buiten of binnen in een niet-afgesloten ruimte. De FLORIDA mag niet gebruikt worden door kinderen of personen met verminderde fysieke, zintuiglijke of mentale vermogens, gebrek aan ervaring of kennis, ongeacht of ze instructies hebben gekregen of onder toezicht staan. Kinderen moeten uit de buurt worden gehouden en mogen niet zonder toezicht rond het apparaat worden achtergelaten.
11. Alle gebruikers mogen het apparaat alleen in- of uitschakelen op voorwaarde dat het in de beoogde normale bedrijfsstand geplaatst of geïnstalleerd is en dat ze toezicht of instructies hebben gekregen over het veilige gebruik van het apparaat en de gevaren begrijpen. Kinderen mogen het apparaat niet aansluiten, inschakelen of regelen of gebruikersonderhoud uitvoeren, inclusief schoonmaken.
12. Laat de heater tijdens gebruik NIET zonder toezicht.
13. **BELANGRIJK:** Zorg ervoor dat de voedingsspanning niet hoger is dan 245 volt.

**BEWAAR DEZE INSTRUCTIES .**

## BESCHERMING TEGEN WATERINDRINGING:

De Herschel FLORIDA is volgens een beschermingsklasse IP44 (spatwaterdicht) geclassificeerd. Gebruik of berg het toestel niet op waar het aan slagregen, wind, vorst of zoutwaterverontreiniging blootgesteld kan worden om aldus de levensduur te maximaliseren en het risico op een elektrische schok te vermijden. Er dient een minimale ruimte van 300 mm (12") tussen de overkapping en elk gedeelte van de heater te zijn. Herschel FLORIDA is niet bedoeld voor installatie op locaties die permanent nat of vochtig zijn. Berg indien mogelijk de heater binnen op tijdens de winter.

## ELEKTRISCHE INFORMATIE:

De FLORIDA wordt met een stekker geleverd waardoor het toestel naar believen gepositioneerd kan worden. De installatie mag alleen volgens de nationale voorschriften en door bevoegde personen of een gekwalificeerde elektrovakman worden uitgevoerd en de elektrische voeding naar de unit moet worden verzorgd door aansluiting op een circuit dat beveiligd is met een zekering of een automaat die voor de elektrische classificatie van de unit in overeenstemming met tabel 1 geschikt is en in beide polen afschakelt. Alle vaste bedrading moet voldoende capaciteit hebben om de voor de heater vereiste stroom te kunnen geleiden. Het toestel moet geaard zijn.

Een eventueel verlengsnoer moet voldoende capaciteit hebben om de door de verwarming vereiste stroom te kunnen geleiden. Alle stekkers, stopcontacten en schakelaars die bedoeld zijn voor gebruik buitenshuis, moeten een overeenkomstige beschermingsgraad tegen water hebben. Ontkoppel de heater steeds van het net indien niet in gebruik.

**Tabel 1. Elektrische specificaties**

Model	FLORIDA 2000
Spanning	220 – 240V
Nominaal vermogen	2000 Watts
Stroom	9 A
Frequentie	50 Hz
Kleur kabel	bruin, blauw, geel/groen

Kleurcoderingen gebruikt in de meegeleverde voedingskabel:

BRUINE draad moet worden aangesloten op FASE ('L'), de BLAUWE draad op NUL ('N') en de GROEN / GEEL draad op AARDE ('E').

Zorg ervoor dat de kabel geen struikelgevaar vormt.

## MONTAGEPOSITIE:

De Herschel FLORIDA is een middengolf-infraroodstraler die geschikt is voor gebruik in koudere indoor- of gedeeltelijk beschutte outdoor ruimtes. Bij outdoor gebruik of in andere zones met luchtbeweging / wind, kan de directionele infraroodspreiding met 1/3 tot 1/2 van gepubliceerde cijfers afnemen.

De zijkanten en uiteinden van de heater moeten altijd minstens 300 mm verwijderd zijn van de dichtstbijzijnde muur, plafond of andere constructie. Het toestel heeft een kantelbeveiliging die de heater uitschakelt als hij meer dan 45° gekanteld wordt. Bevestig indien mogelijk de voet aan de vloer om te voorkomen dat de heater per ongeluk omvalt.

### OPGELET

- Zorg ervoor dat de netvoeding is UIT geschakeld en het toestel koel is voordat u met de installatie begint.
- De verwarming mag zich niet direct boven of onder een stopcontact bevinden. Elektrische aansluitingen dienen buiten de footprint van het toestel te gebeuren om een accumulatie van warmte te vermijden.
- Het identificatielabel en de modelreferentie moeten na installatie zichtbaar zijn.
- De vaste bedrading die in aanraking komt met onderdelen met een temperatuur van meer dan 50 ° C moet worden beschermd door bijvoorbeeld ommantelingen met een geschikte temperatuurclassificatie.
- Zorg ervoor dat kabels goed vastzitten zodat kleine kinderen er niet aan kunnen trekken.

## MONTAGE:

### Stap 1. Monteer de voet

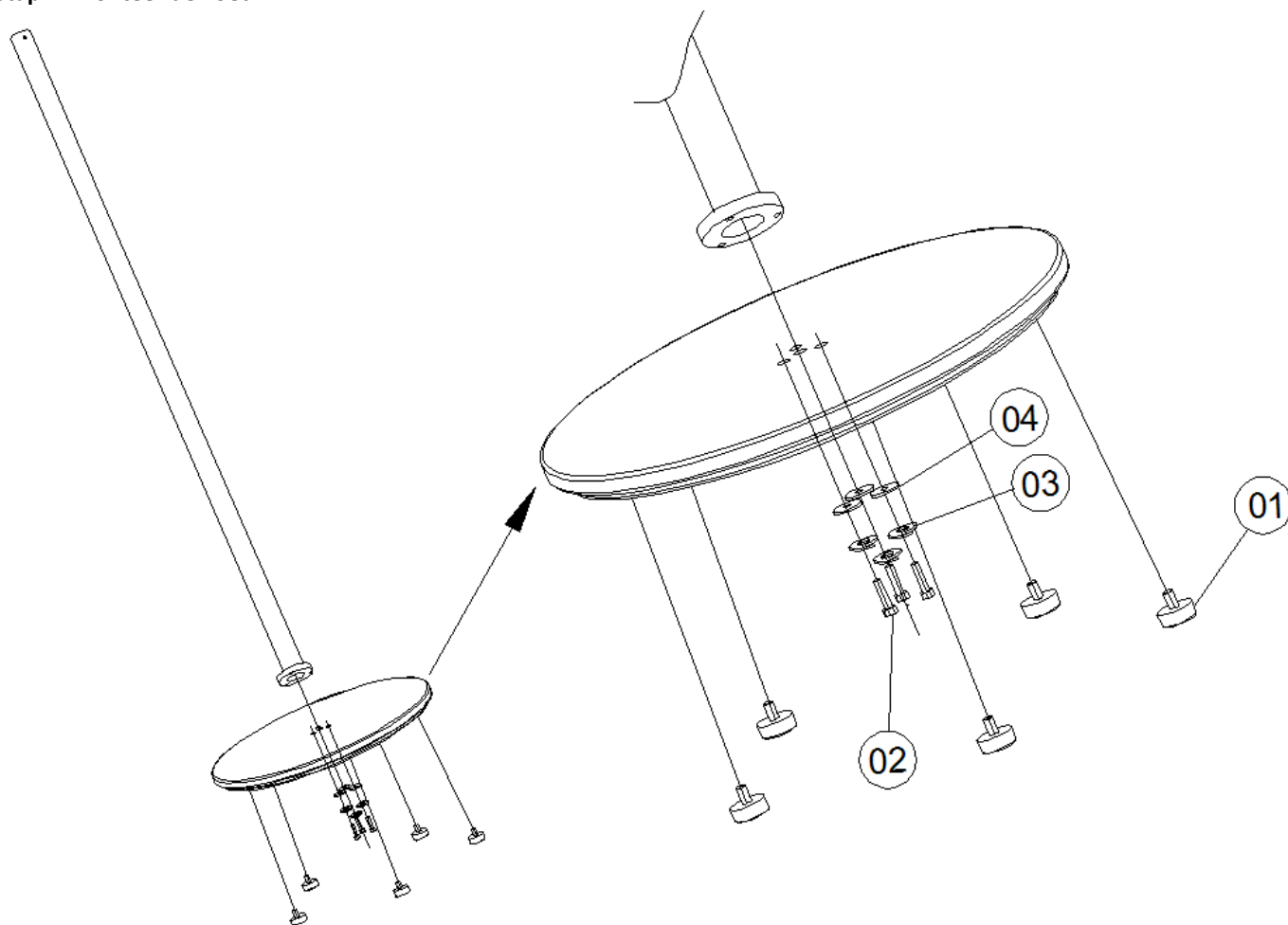

#### Geleverde onderdelen:

01	rubberen voetstukken	X5
02	zeskantbout	X3
03	rubberen afdichtingsring	X3
04	afstandsring	X3

## Stap 2. Monteer de lamp en kabel

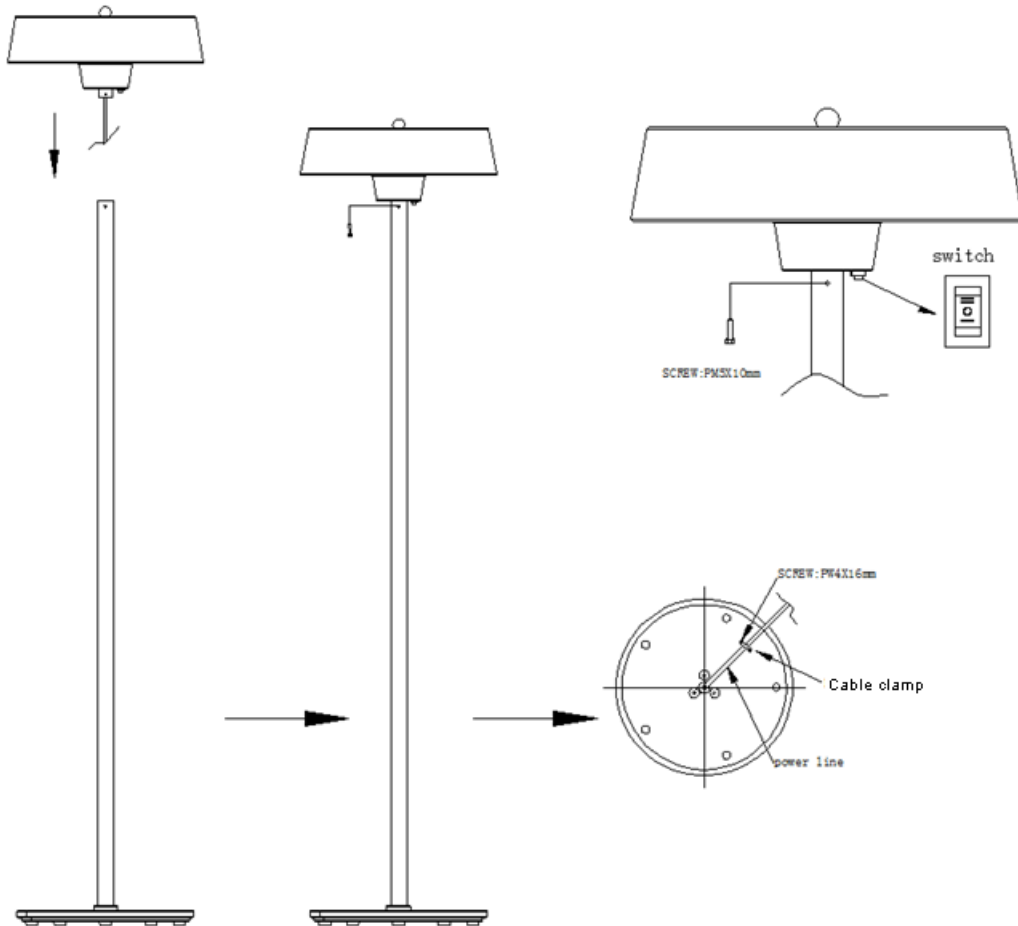

## Stap 3. Verbind het stekkersnoer met de heaterkabel met behulp van de meegeleverde connector.

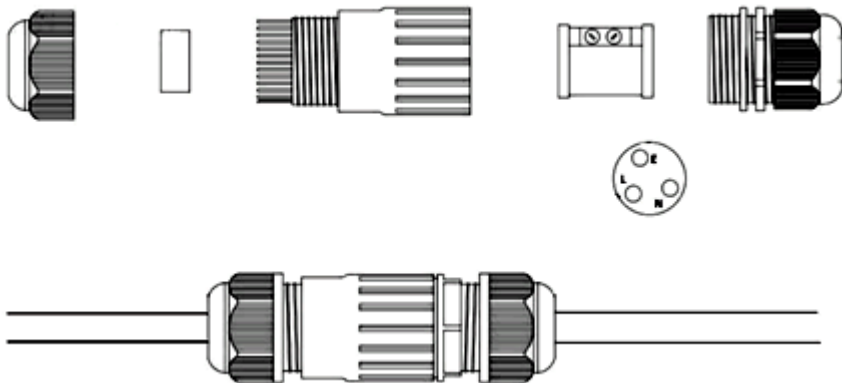

Bevestig het stekkersnoer met de meegeleverde connector en klem. De BRUINE draad moet worden aangesloten op FASE ('L'), de BLAUWE draad op NUL ('N') en de GROEN / GEEL draad op AARDE ('E').

Schroef dan de connector behuizing samen.

## EERSTE GEBRUIK:

Plug de heater in.

De aan / uit-schakelaar aan de onderkant van de FLORIDA heeft 3 standen:

- Stand O (uit)
- Stand I (50% vermogen)
- Stand II (100% vermogen).

In positie I wordt de heater op 50% vermogen ingeschakeld.

In positie II wordt de heater op 100% vermogen ingeschakeld.

Er kan geur of damp uit de heater komen bij het eerste gebruik of als deze langere tijd niet is gebruikt. Dit is normaal.

## UITGEBREID GEBRUIK:

Na verloop van tijd kan de rooster verkleuren door hoge temperaturen, luchtverontreinigingen en vingerafdrukken.

Verkleuring heeft geen invloed op de prestaties of veiligheid van de heater en is geen voorwaarde voor vervanging onder garantie.

## ONDERHOUD DOOR DE GEBRUIKER:

Vermijd om de rooster aan de voorzijde van het toestel aan te raken en verwijder zeker vingerafdrukken op deze onderdelen. Vermijd om een koude lamp met uw vingers aan te raken. Verwijder altijd vingerafdrukken indien U de lamp per ongeluk aanraakt. Resten van vingerafdrukken kunnen hot spots op het lampoppervlak veroorzaken en de levensduur van de lamp verkorten.

De heater kan worden afgeveegd met een zachte, vochtige doek. Gebruik geen schurende schoonmaakmiddelen om het apparaat schoon te maken. Gebruik GEEN alcohol, benzine, schuurmiddelen, meubelpoets of ruwe borstels om de FLORIDA schoon te maken. Dit zal het oppervlak van de heater aantasten.

Het vervangen van de lamp mag alleen door voldoende gekwalificeerd personeel worden uitgevoerd.

Opslag : bewaar de heater bij niet-gebruik op een koele, droge plaats om ophoping van stof en vuil te voorkomen. Gebruik de verpakking om op te bergen.

## VERWIJDERING:

Deze heater is een elektrisch product en mag niet als huishoudelijk afval worden afgevoerd. Een hoog percentage van de heater is recyclebaar. Behandel het als elektrisch afval en recycle het in overeenstemming met de lokale regelgeving.

## GARANTIE:



Registreer uw product hier:

<https://www.herschel-infrarood.nl/klantenservice/garantie-registratie/> of via de QR-code.

De Herschel FLORIDA garantie is geldig voor storingen als gevolg van defecte materialen of gebrekkig vakmanschap gedurende 24 maanden vanaf de datum van aankoop exclusief de lamp. In het onwaarschijnlijke geval dat het apparaat binnen deze tijd defect raakt, moet het apparaat voor reparatie of vervanging aan de leverancier worden geretourneerd. De garantie is ongeldig als de juiste installatie-instructies zoals vermeld in deze handleiding niet werden nageleefd. Raadpleeg het garantiebeleid van Herschel Infrared Ltd voor alle details. Zie <https://www.herschel-infrarood.nl>. Noteer hier uw serienummer voor toekomstige referentie: